

FLAGMAN



РУКОВОДСТВО ПО ОБСЛУЖИВАНИЮ И ИСПОЛЬЗОВАНИЮ

**ОПРЫСКИВАТЕЛЬ ПОЛЕВОЙ /
САДОВЫЙ ФЛАГМАН**

Флагман P/S 200-1000

РУКОВОДСТВО ПО ОБСЛУЖИВАНИЮ И ИСПОЛЬЗОВАНИЮ

ОПРЫСКИВАТЕЛЬ ПОЛЕВОЙ / САДОВЫЙ ФЛАГМАН

Флагман P/S 200-1000

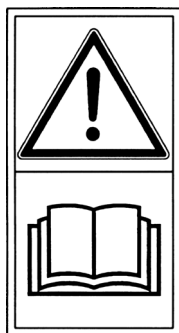

Внимание: перед
эксплуатацией и сборкой
внимательно прочитайте
все инструкции

СОДЕРЖАНИЕ:

- 2.** УСЛОВИЯ ЭКСПЛУАТАЦИИ.
- 2.** ПРАВИЛА БЕЗОПАСНОГО ИСПОЛЬЗОВАНИЯ.
- 4.** УСТАНОВКА НА ТРАКТОР.
- 4.** ТРЕБОВАНИЯ К ОДЕЖДЕ.
- 5.** ПРАВИЛА ИСПОЛЬЗОВАНИЯ ОПРЫСКИВАТЕЛЯ.
- 6.** ПРАВИЛА ЭКСПЛУАТАЦИИ КАРДАННОГО ВАЛА.
- 7.** ЭКОЛОГИЧЕСКИЕ ПРАВИЛА.
- 8.** ПОДГОТОВКА ОПРЫСКИВАТЕЛЯ К ЭКСПЛУАТАЦИИ.
- 9.** ИНФОРМАЦИЯ О ПЕРИОДИЧЕСКОМ ОБСЛУЖИВАНИИ.
- 10.** ОБЯЗАННОСТИ ПОТРЕБИТЕЛЯ.
- 11.** ПРАВИЛА РЕМОНТА.
- 11.** ОШИБКИ ИСПОЛЬЗОВАНИЯ НАСОСА ИНСТРУКЦИЯ.
- 11.** ГАРАНТИЙНЫЕ ОБЯЗАТЕЛЬСТВА.
- 13.** ЭКСПЛУАТАЦИЯ ОПРЫСКИВАТЕЛЯ.
- 17.** ВИДЫ НЕИСПРАВНОСТИ И СПОСОБ ИХ УСТРАНЕНИЯ.

УСЛОВИЯ ЭКСПЛУАТАЦИИ

Этот агрегат используется в качестве опрыскивателя в соответствии с инструкцией и правилами техники безопасности, указанными во введении и руководстве к использованию.

- Использование, выходящее за рамки этих определений, является неправильным. Производитель не несет ответственности за любой ущерб или травмы, вызванные таким использованием. Вся ответственность лежит на пользователе.
- Правильное применение означает, что пользователь соблюдает условия эксплуатации, выполняет требования к техническому обслуживанию и сервису.
- Работать с опрыскивателями и обслуживать их могут только лица, обладающие достаточными знаниями и квалификацией.
- Необходимо соблюдать и выполнять требования безопасности и предотвращению несчастных случаев.
- Опрыскиватель предназначен для использования только когда условия безопасности и эксплуатации, указанные в Руководстве могут быть выполнены.
- Производитель не несет ответственности за любые повреждения и убытки, которые могут возникнуть в связи с любыми изменениями в конструкции опрыскивателя.

Небрежность и ошибки пользователя могут привести серьезной травме или повреждению его самого и людей вокруг него.

ПРАВИЛА БЕЗОПАСНОГО ИСПОЛЬЗОВАНИЯ

- Прочтите введение и руководство пользователя опрыскивателя.
- Лица моложе 18 лет не допускаются к управлению.
- Человек, управляющий трактором с опрыскивателем, должен убедиться, что он находится достаточно далеко от других людей и объектов вокруг него в процессе работы.
- В целях безопасности всегда используйте оригинальные запасные части.
- При установке опрыскивателя на трактор проверьте крепление

предохранительных штифтов муфты.

- Карданный вал, соединенный между валом отбора мощности трактора и валом насоса, должен быть как можно ровнее по горизонтали. Рабочий угол не должен превышать 10°. (при необходимости его нужно укоротить, либо взять другой).
- Используйте подходящую одежду, перчатки и маску при работе.
- Скорость ВОМ не должна превышать 540 об/мин.
- Ответственность за неиспользование оригинальных деталей полностью лежит на пользователе.
- Не включайте опрыскиватель, если бак для препарата пуст.
- Никогда не превышайте максимальное давление насоса.
- Не эксплуатируйте насос без масла.
- Установите рычаги управления в положение (возврата/ перезапуска) при пуске и остановке.
- Не распыляйте жидкость под давлением на людей или животных.
- Давление воздуха в системе составляет 3-5 бар, даже когда насос не работает. При необходимости разборки пневмосистемы, нужно выпустить воздух из воздушного клапана.
- Не снимайте предохранительный клапан на насосе. Этот клапан откроется сам, если будет превышено максимальное давление насоса на 20% и соберет жидкость в бак.
- Все виды операций по ремонту и техническому обслуживанию, кроме чистки, должны выполняться авторизованным сервисом по оказанию таких услуг. Пользователь несет ответственность за любой ущерб, который может возникнуть в результате использования других сервисов.
- Тщательно мойте бак после каждого опрыскивания. Запустите насос на несколько секунд с чистой водой.
- Утилизация препарата и остатков, оставшихся в резервуаре, должна осуществляться в соответствии с применимыми правилами техники безопасности. В связи с этим применяются методы защиты производителей химических средств.

- Не используйте при распылении препараты, которые повреждают пластиковые детали вашего опрыскивателя.
- Всегда держите всасывающий фильтр бака в чистоте.
- Не снимайте крышку вала и крышку трансмиссионного вала, прикрепленные к насосу.
- Этот агрегат используется в качестве опрыскивателя в соответствии с инструкцией и правилами техники безопасности, указанными во введении и руководстве к использованию.

Пользователь несет полную ответственность за ущерб, который может возникнуть при использовании.

ВОПРОСЫ, КОТОРЫЕ НЕОБХОДИМО УЧИТЫВАТЬ ПРИ ТРАНСПОРТИРОВКЕ

Во время движения предохранительный штифт трехточечной подвески должен быть вставлен в отверстие на поворотной головке. Надежно закреплен.

УСТАНОВКА НА ТРАКТОР

Опрыскиватель крепится к задней части трактора с помощью буксирного крюка. Подсоединяется трактора к опрыскивателю производится на ровной поверхности.

ТРЕБОВАНИЯ К ОДЕЖДЕ

Используйте подходящую рабочую одежду. Никогда не используйте длинные предметы одежды. Чтобы они не попали в подвижные части машин.

ПРАВИЛА ИСПОЛЬЗОВАНИЯ ОПРЫСКИВАТЕЛЯ

- Если вы собираетесь использовать опрыскиватель впервые, внимательно прочитайте все инструкции. В случае каких-то сомнений, обращайтесь к производителю/импортеру.
- При необходимости транспортировки опрыскивателя обратите внимание – подъем осуществлять за точки подъема, указанные на опрыскивателе.
- Не загружайте больше, чем положено.
- Работа по засыпке материала в опрыскиватель должна выполняться в полевых условиях.
- Регулярно проверяйте защитный кожух и детали на предмет износа.
- Используйте тракторы только указанного типа в соответствии с инструкциями.
- Никто не должен сидеть на опрыскивателе, когда он стоит или во время работы в поле.
- Заправку производить только при неработающем двигателе трактора и выключенном зажигании.
- Перед использованием замените отсутствующие, сломанные или погнутые детали.
- Комплект ключей и т.п. на складе. Не должно быть никаких посторонних предметов.
- Перед подсоединением и отсоединением гидравлических труб необходимо убедиться, что контур не под давлением.
- Если во время работы опрыскивателя слышен ненормальный звук, опрыскиватель необходимо остановить.
- Очистка, регулировка и т. д. работы производятся с отключенным ВОМ.
- Даже если вал отсоединен, не прикасайтесь к вращающимся частям до тех пор, пока они полностью не завершат свой рабочий цикл. Учтите, что эти части могут вращаться из-за вибраций.
- Опрыскиватель рассчитан на максимальную скорость ВОМ 540 об/мин. Обратите на это внимание. Не работайте на более

высоких оборотах.

- Не открывайте и не снимайте защитные ограждения при работающем двигателе.
- Подождите, пока они полностью остановятся, прежде чем прикасаться к элементам опрыскивателя.
- Скорость работы машины, рабочий цикл и т. д. не должны превышать.
- Не вставляйте между трактором и машиной во время работы трактора, когда подвижный вал вращается, ручной тормоз не затянут, колеса не заблокированы.
- Не нагружайте машину во время ее работы, не сажайте на нее людей, не кладите руки на нее.

ПРАВИЛА ЭКСПЛУАТАЦИИ КАРДАННОГО ВАЛА

- Выключите двигатель вашего трактора, когда присоединяете или снимаете карданный вал.
- Обратите внимание на правильную установку карданного вала, а также его длину.
- Установите стопорную цепь, чтобы предотвратить вращение защитного кожуха.
- Угол карданного вала, установленного между валом отбора мощности трактора и валом опрыскивателя никогда не должен быть больше 10 градусов.
- Обратите внимание на своевременную смазку вала.
- Обратите внимание на край перекрытия валов. Перекрытие не менее 15-25 см. Если перекрытие короче, валы могут отделиться друг от друга.
- Очищайте и смазывайте карданный вал при остановленном ВОМ и выключенном двигателе.
- При снятии карданного вала между трактором и машиной прикрепите защитный кожух ВОМ.

- Валы, передающие движение, никогда не должны использоваться в качестве ступеней.
- Не перешагивайте через вал на другую сторону.
- Обратите внимание на вращение карданного вала, оно должно быть ровным без рывков.
- Держитесь подальше от места соединения при работающем двигателе.
- В поворотах движение вала должно прерываться, отключением ВОМ.
- По окончании работы карданный вал должен быть отсоединен от ВОМ.

ЭКОЛОГИЧЕСКИЕ ПРАВИЛА

- Перед эксплуатацией трактора и опрыскивателя убедитесь в отсутствии посторонних людей, особенно детей и домашних животных вокруг трактора и опрыскивателя и примите необходимые меры, чтобы у вас был хороший обзор.
- Избегайте преград, такие как корни деревьев, тряпки и т. д. Наземные преграды следует удалить.
- Не следует работать на очень каменистых полях.
- Никогда не приближайтесь к машине во время работы, никого не подпускайте.
- При работе с пестицидами и удобрениями следует обратить внимание на направление ветра.
- Не ешьте и не пейте во время работы.
- При работе с пестицидами прочтите инструкцию препарата, наденьте защитную одежду, залейте пестицидов столько, сколько необходимо, не распылять против ветра.
- Не оставляйте препарат и опрыскиватель просто так, произведите необходимую очистку кузова после распыления, утилизируйте пустые коробки из-под удобрений в соответствии с правовыми нормами, не храните пестициды и удобрения вместе

с пищевыми продуктами.

- Остатки удобрений не следует выливать в источники воды.
- Приготовьте ровно столько жидкости, сколько необходимо, не открывайте более одной банки. После опрыскивания остатки пестицидов (или чего-то другого) остались в различных частях машины. Следует разбавить водой, не менее чем в 10 раз больше, чем остатки. Встряхнуть и нанести на опрыскиваемый участок, а машина и оборудование должны очищаться снаружи.
- Строго соблюдайте время, которое должно пройти между сбором урожая и последним опрыскиванием. Если по какой-либо причине необходимо повторно войти в зону распыления, подождите не менее 24 часов. Если нужно подождать дольше, всегда выставляйте предупредительные знаки в начале поля, чтобы обезопасить людей.

При заливке в бак не поднимайте пестицид выше уровня плеча, чтобы не пролить на себя.

- Обратите внимание на правильную высоту заполнения и на то, куда вы наступаете.

ПОДГОТОВКА ОПРЫСКИВАТЕЛЯ К ЭКСПЛУАТАЦИИ.

1. Выберите подходящий пестицид/удобрение.
2. Правильно выбирайте время работы, учитывая климатические условия (ветер).
3. Приготовьте смеси, которые вы будете использовать, в соответствии с рецептами производителей.
4. Перед запуском опрыскивателя проверьте уровень масла в насосе.
5. Переведите коробку передач в положение повышенной или пониженной скорости.
6. Опустите всасывающий шланг фильтром в колодец или другую емкость для воды и подсоедините другой конец к опрыскивателю.

7. Запустите трактор и включите ВОМ. Проконтролируйте, активен ли регулятор насоса на холостом ходу. Работает ли обратка, и если есть замятие бака, устраните неисправность. Проконтролируйте увеличение показаний манометра, увеличивая давление регулятором.

8. Откройте кран, к которому подсоединен напорный шланг форсунки, сделав регулировки на регуляторе, увеличивайте обороты двигателя трактора до тех пор, пока вода не поткёт из всасывающего шланга. Таким образом можно набрать бак водой. Убедитесь, что расстояние по вертикали между устройством для заполнения водой и источником воды не более 6 м.

9. Не закрывайте смесительный клапан на насосе без необходимости, чтобы смесь хорошо перемешалась.

10. Вы можете начать опрыскивание, открыв распределительные краны.

ИНФОРМАЦИЯ О ПЕРИОДИЧЕСКОМ ОБСЛУЖИВАНИИ.

Требуемое место для обслуживания: предпочтительно в закрытом ангаре.

Тип и периодичность технического обслуживания: ежегодное техническое обслуживание, техническое обслуживание перед использованием и после окончания сезона.

ОБСЛУЖИВАНИЕ.

Техническое обслуживание авторизованным сервисом: не требуется.

Ежегодное техническое обслуживание: общий контроль железных деталей от коррозии и другие общие меры контроля.

Техническое обслуживание перед использованием: визуально осмотрите колесные болты, болты и гайки, а также насадку на предмет износа. Выполняется самостоятельно.

Техническое обслуживание после каждого использования: по окончании каждой работы (даже если детали опрыскивателя, не

контактировали с используемой жидкостью) следует промыть чистой водой и смыть остатки. Для этой промывки запустите насос с чистой водой на 4-5 минут и дайте чистой воде полностью слиться. Слейте эту воду в место, где использование жидкости не нанесет вреда.

После сезонное обслуживание: опрыскиватель помещается на подставку и хранится на складе.

Крепеж и рабочие части осматривают визуально. Изношенные детали заменяются новыми. Это техническое обслуживание будет осуществляться владельцем самостоятельно.

Смазка: следующие детали машины необходимо смазывать постоянно.

Вал: до начала работы и через каждые 10 часов работы, смазку производить шприцем через пресс-масленки на крестовинах. Во время смазки должно быть видно, что отработанное масло выдавило из зазоров.

Для прицепных типов: ступицы осей и запорные болты.

ОБЯЗАННОСТИ ПОТРЕБИТЕЛЯ.

1. Мойте машину чистой водой после каждого использования.
2. Контролируйте уровень масла в насосе, если надо - долить.
3. Очистите помпу, как указано в руководстве к помпе.
4. Не оставляйте удобрения/пестициды в баке.
5. Очистите все другие поверхности, контактирующие с жидкостью.
6. Проверьте соединения на машине и держите опрыскиватель в подходящем месте, накрыв ее защитным чехлом.

Опрыскиватель не следует использовать там, где он не подходит по своему прямому назначению.

При доставке в поле необходимо соблюдать крайнюю осторожность. Средний срок службы 10 лет.

ПРАВИЛА РЕМОНТА.

Гарантийный срок на изделие — 14 дней со дня продажи при условии использования изделия по прямому назначению и соблюдения правил эксплуатации, а также своевременном обслуживании.

Если потребитель обращается за ремонтом не в наш сервисный центр, дефектная деталь не подлежит гарантии.

Неиспользование оригинальных запасных частей во время ремонта лишает деталь гарантии, и ответственность за ущерб здоровью людей и окружающей среде, возникший в результате этой ситуации, принадлежит потребителю.

Замена изношенных деталей и узлов, расходных материалов, ремонт, указанный в руководстве по эксплуатации, может быть произведен потребителем самостоятельно.

ОШИБКИ ИСПОЛЬЗОВАНИЯ НАСОСА ИНСТРУКЦИЯ.

Первую замену масла в насосе, который мы используем на нашем опрыскивателе, следует производить примерно через 50 часов. Последующие замены целесообразно производить через 300—350 часов. Используйте масло для дизельных двигателей вязкостью 20W-50.

Что делать, чтобы насос не замерз:

- Откройте клапан в передней части насоса и слейте воду из насоса.
- Слить воду со всего контура (фильтры, инжекторные трубы, коллектор).

ГАРАНТИЙНЫЕ ОБЯЗАТЕЛЬСТВА.

Гарантия действительна в течение 14 дней с даты, указанной в документе о продаже (квитанции, счете-фактуре и т. д.) при условии наличия гарантийного удостоверения, прилагаемого к документам изделия.

Если опрыскиватель отправляется Производителю для ремонта в соответствии гарантийными обязательствами, он должен быть укомплектован всеми оригинальными деталями, не иметь повреждений, обязательно очищен от применяемых препаратов.

Гарантия не распространяется на следующее:

- Прямые или косвенные повреждения любого типа, вызванные падением, неправильным использованием насоса и несоблюдением правил техники безопасности, установки, эксплуатации и технического обслуживания, содержащихся в данном руководстве и в руководстве для машины, в состав которой входит насос;
- На детали, подверженные износу при нормальном использовании;
- На детали, признанные неисправными из-за небрежности или неосторожному обращению при использовании;
- На детали и узлы признанные неисправными из-за превышения максимально допустимых нагрузок;
- Повреждения, вызванные использованием неоригинальных запасных частей или принадлежностей, не разрешенных производителем, а также ремонтом, выполненным не квалифицированным техническим специалистом.

Производитель оставляет за собой право вносить любые изменения в модификацию, которые он сочтет необходимыми для улучшения продукта, и не несет ответственности за внесение этих изменений в ранее изготовленные продукты, независимо от того, поставлены они или находятся в стадии поставки.

ЭКСПЛУАТАЦИЯ ОПРЫСКИВАТЕЛЯ.

1. Установка на трактор

1.1. Крепление опрыскивателя на навеску трактора



1.2. Установка карданного вала

2. Заправка водой

2.1. Заправка емкости водой через верхнюю горловину



2.2. Заправка емкости водой через верхний патрубок (при наличии) с помощью штатного насоса

2.2.1. Налейте в емкость 10-15 литров воды

2.2.2. Установите всасывающий шланг в верхний патрубок



2.2.3. Рычаг управления направлением потока установить вертикально

2.2.4. Кран забора жидкости с емкости открыть

2.2.5. Краны подачи смеси на форсунки закрыть

2.2.6. Запустить двигатель, включить ВОМ, регулятором давления настроить поток

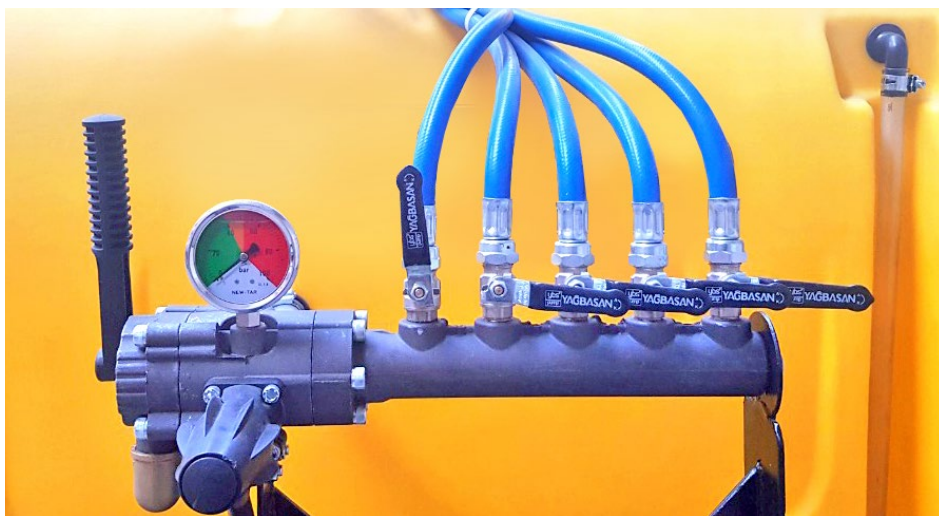

2.3. Заправка емкости водой с помощью штатного насоса через фильтр

2.3.1. Налейте в емкость 10-15 литров воды

2.3.2. Открутить заглушку фильтра на насосе

2.3.3. Установите всасывающий шланг к фильтру насоса



2.3.4. Рычаг управления направлением потока установить вертикально

2.3.5. Краны подачи смеси на форсунки закрыть

2.3.6. Запустить двигатель, включить ВОМ, регулятором давления настроить поток



3. Подача смеси на форсунки (опрыскивание)

- 3.1. Рычаг управления направлением потока установить горизонтально
- 3.2. Кран забора жидкости с емкости закрыть
- 3.3. Краны подачи смеси на форсунки открыть
- 3.4. Запустить двигатель, включить ВОМ, регулятором давления настроить скорость потока

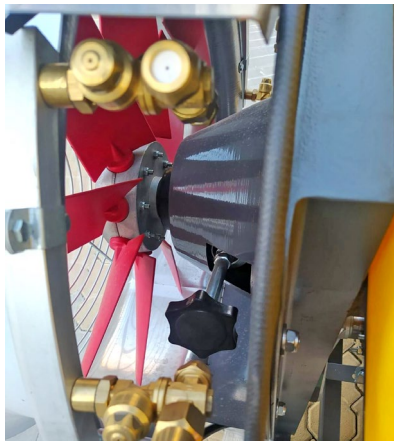
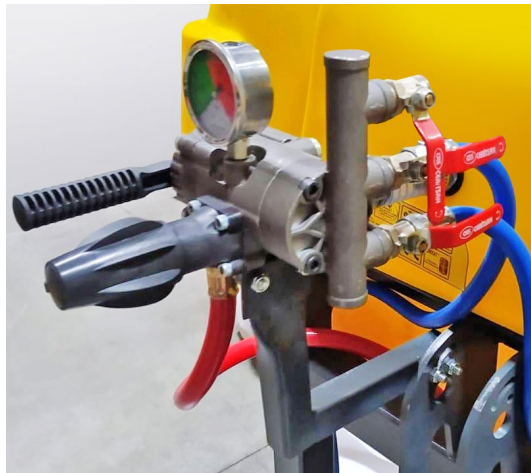

Вентилятор в рабочем режиме



Минимальные обороты



Нейтральное положение



Максимальные обороты

4. Окончание работы

- 4.1. Слить остатки смеси с емкости
- 4.2. Слить остатки смеси с насоса
- 4.3. Тщательно промыть систему и емкость водой

ВИДЫ НЕИСПРАВНОСТИ И СПОСОБ ИХ УСТРАНЕНИЯ.

ТИП НЕИСПРАВНОСТИ	ПРИЧИНА	РЕМОНТ
Низкое давление подачи смеси	один или несколько клапанов насоса плохо сидят	проверьте посадочные поверхности клапана
	забита сетка внешнего фильтра	отвинтите крышку внешнего фильтра и очистите фильтр
	не поступает воздух из всасывающей линии	1. Затяните хомуты всасывающего шланга 2. Проверьте уплотнительные кольца всасывающего патрубка 3. Затяните крышку внешнего фильтра с обратным клапаном
Насос не закачивает воду в емкость	забирает воздух из патрубков насоса	проверить герметичность соединений
	клапана насоса забиты	почистить клапаны насоса
	забирает воздух из внешнего всасывающего шланга	1. проверьте хомуты внешнего всасывающего шланга 2. Проверьте уплотнительные кольца шланга на входе в насос
	засорен внешний всасывающий фильтр	очистить внешний всасывающий фильтр
Большая вибрация манометра	из линии всасывания поступает воздух или воздух не был полностью удален из насоса	Проверьте герметичность всасывающего шланга и линии, запустите насос с открытыми кранами
Не равномерная подача смеси	давление в воздушной камере не соответствует норме	проверить давление в воздушной камере (должно быть 1/10 от рабочего давления)
Низкое давление подающей смеси	изношена упорная накладка регулятора	заменить упорную накладку регулятора
Посторонний шум в насосе	низкий уровень масла в насосе	добавить масло
Присутствуют следы масла в смеси	разрыв одной или нескольких мембран	слить масло из насоса, снять мембранные крышки, заменить мембраны, долить масло
	фильтры форсунок забиты или сломаны	разобрать, очистить или заменить
Слабый распыл форсунок	бляшки форсунок забиты или сломаны	разобрать, очистить или заменить
	фильтры форсунок забиты или сломаны	разобрать, очистить или заменить
Утечка смеси в соединениях напорного шланга	изношены уплотнения шланга высокого давления	заменить
	соединения напорных шлангов ослаблены	затянуть

ВИДЫ НАСОСОВ.

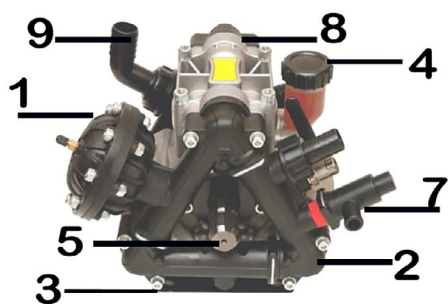

AB-135

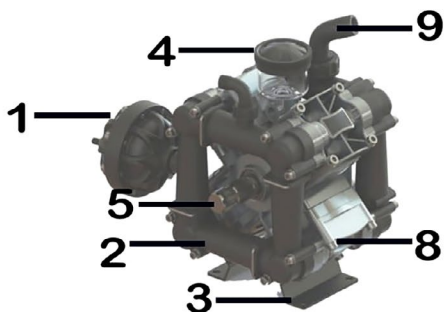

AB-171

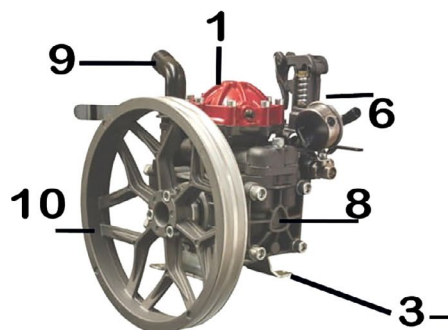

YP-35

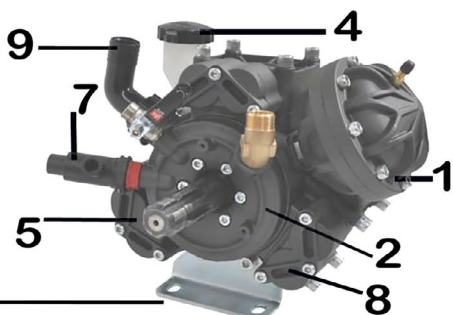

YP-71

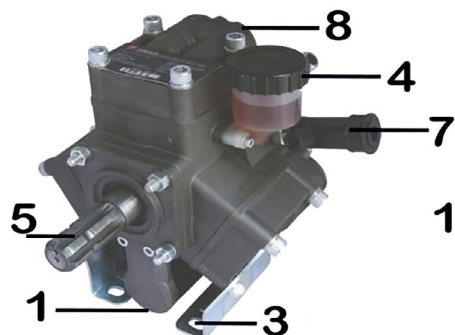

YP-70

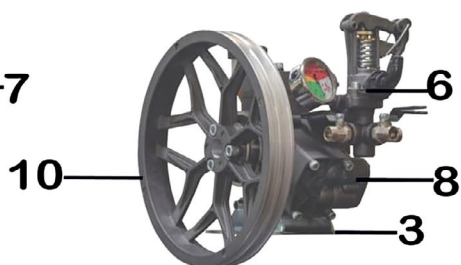

YP-3040





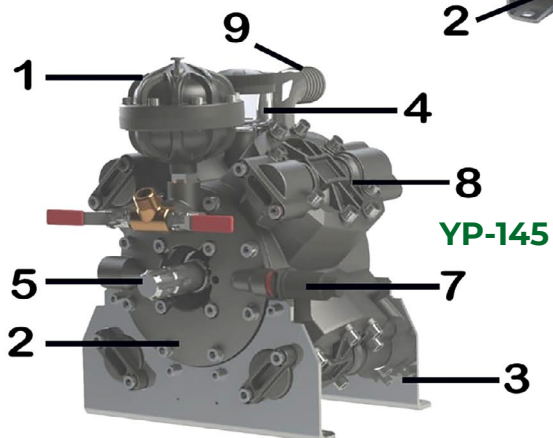
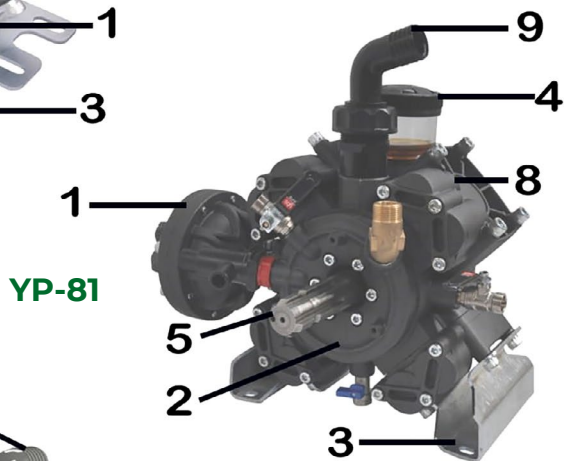
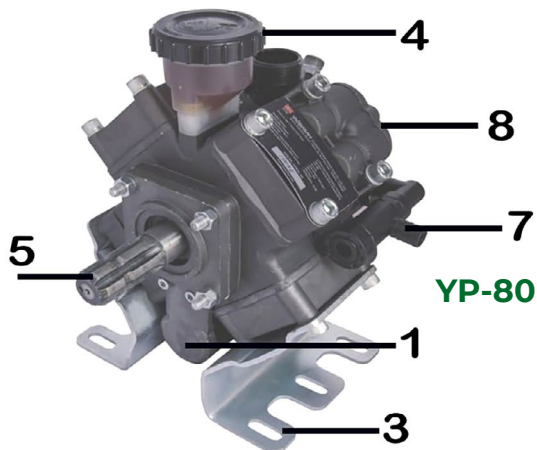

1. Аккумулятор давления
2. Крышка коллектора
3. Кронштейн крепления насоса
4. Емкость для масла
5. Вал насоса

ВИДЫ НАСОСОВ.



- 6. Регулятор
- 7. Предохранительный клапан
- 8. Крышка мембраны
- 9. "L" Образный выпускной фитинг
- 10. Шкив

ТЕХНИЧЕСКИЕ ХАРАКТЕРИСТИКИ НАСОСОВ.

		YP-70	YP-3040	YP-80	YP-81	YP-145
kW/CV	<i>[kW]</i>	8.6	3.0	9	8.6	13.2
	<i>[CV]</i>	11.7	4.1	12.2	11.7	18
 rpm	<i>[RPM] max.</i>	550				
	<i>[RPM] min.</i>	400				
 OIL		SAE 20W/40				
 max bar	<i>[l/min]</i>	79.9	41	108	94	149
	<i>[US gpm]</i>	21.1	0.8	25.7	24.8	39.2
 max	<i>[bar]</i>	50	40	50	50	50
	<i>[psi]</i>	725	580	725	725	725
	<i>[dB(A)]</i>	<70				
	<i>[kg]</i>	17	10-13	20.7	22.2	48

ТЕХНИЧЕСКИЕ ХАРАКТЕРИСТИКИ НАСОСОВ.







		AB-135	AB-171	YP-35	YP-71
kW/CV	<i>[kW]</i>	5,2	7,0	3,0	6,7
	<i>[CV]</i>	7,1	9,6	4,1	9,1
 rpm	<i>[RPM] max.</i>	540			550
	<i>[RPM] min.</i>	400			400
 OIL		SAE 20W/40			
 max bar	<i>[l/min]</i>	125	160	30	71,3
	<i>[US gpm]</i>	33	42,5	7,9	18,8
 max	<i>[bar]</i>	20	20	40	50
	<i>[psi]</i>	290	290	580	725
	<i>[dB(A)]</i>	<70			
	<i>[kg]</i>	15.5	23	13	18

ГРАФИК ТЕХНИЧЕСКОГО ОБСЛУЖИВАНИЯ.

ОПЕРАЦИЯ	ИНТЕРВАЛ ОБСЛУЖИВАНИЯ НАСОСОВ			
	Раз в 8 часов	Раз в 50 часов	Раз в 300 часов	Конец сезона
Проверка состояния и уровня масла	X			
Проверка аккумулятора воздушного давления		X		
Проверка впускного колена (подача воды)		X		
Проверка и очистка фильтров	X			
Проверка кронштейна крепления насоса		X		
Проверка мембран и их соединений				0
Замена Масел			0 (1)	0 (2)
Проверка впускного и сливного клапана			0	
Проверка винтов насоса				0
Убедитесь, что в насосе не осталось воды				X

Примечание:

(X) Действия, которые должен предпринять пользователь.

(0) Действия, выполняемые техническим специалистом.

(1) Первая замена масла.

(2) Модификация должна производиться одновременно с резиновой мембраной и клапанами.

Покупатель:	Продавец/дистрибьютор:	
Модель:	Серийный номер:	Дата доставки:
<input type="text"/>	<input type="text"/>	<input type="text"/>

Причина обращения:
Осмотр сервисного центра:

Осмотр производителя:	
Замена запасных частей:	Результат осмотра:
Да <input type="radio"/> Нет <input type="radio"/>	Приняли <input type="radio"/> Частично приняли <input type="radio"/> Отказ <input type="radio"/>
Дата:	ФИО:
<input type="text"/>	<input type="text"/>



CERTIFICATE

YAĞBASAN OTOMOTİV YEDEK PARÇA İMALAT SANAYİ VE TİCARET PAZARLAMA LİMİTED ŞİRKETİ

FEVZİCAKMAK MAH. 10653. SOK. NO:8
KARATAY / KONYA / TÜRKİYE

*Has been assessed and found to Comply with the Requirements of:
Denetlenmiş ve aşağıdaki standardın gerekliliklerine uygunluğu görülmüştür:*

ISO 9001:2015

*The Quality Management System is applicable to:
Kalite Yönetim Sistemi:*

MANUFACTURE AND SALES OF SPRAYING MACHINES SPARE PARTS

İLAÇLAMA MAKİNALARI YEDEK PARÇALARI İMALATI VE SATIŞI

Certificate Number: QMS-13072
Belge Numarası: QMS-13072

Initial Certification Date: 26.02.2021
İlk Belgelendirme Tarihi: 26.02.2021

Certification Period: 3 Years
Belgelendirme Periyodu: 3 Yıl

Certificate Validity Date: 25.02.2023
Belge Geçerlilik Tarihi: 25.02.2023



IQR Sertifikasyon Onayı



ACCREDITED
Management Systems
Certification Body
MSCB-135

IQR ULUSLARARASI BELGELENDİRME HİZMETLERİ LTD.ŞTİ.

Beşevler Mah. Kocayunus Sk. No:3 Arslan Han Plaza K:2 Nilüfer / BURSA
Tel: +90.224.266 00 16 Faks: +90.224.249 41 13 www.iqrcert.com e-posta: info@iqrcert.com

FLAGMAN



www.lflagman.com

ПРЕДСТАВИТЕЛЬСТВО В РОССИИ:

Отдел гарантии:

+7 499 110-50-78

Отдел продаж:

+7 800 555-98-62

Отдел запчастей:

+7 499 110-71-43