

УРАЛЕШ

H22.00.000 РЭ
Руководство по эксплуатации
Косилка роторная



ООО «ТРАКТОР»

ДОСТИЖЕНИЯ НАЦИОНАЛЬНОГО УРОВНЯ

многократный медалист и призер международных агропромышленных выставок и форумов в номинациях:



- За организацию производства косилки роторной навесной Н-17
- За производство роторного плуга-копателя «Уралец»
- За производство минитрактора «Уралец-220»
- За организацию серийного производства минитракторов Уралец
- За создание и освоение комплекса по выращиванию и уборке картофеля
- За разработку и серийное производство полуприцепов тракторных
- За создание сеноуборочного комплекса Уралец
- За создание и освоение серийного производства плуга-картофелекопателя



Содержание

Введение _____	3
Технические характеристики _____	6
Подготовка к эксплуатации _____	8
Эксплуатация _____	9
Меры безопасности при эксплуатации орудия _____	9
Техническое обслуживание _____	10
Ежесменное техническое обслуживание _____	10
Сезонное техническое обслуживание (СТО) _____	10
Хранение _____	12
Транспортирование _____	12
Утилизация _____	12
Каталог запасных частей _____	12
Паспорт _____	13
Косилка роторная Н22 _____	13
Гарантии изготовителя. _____	13
Свидетельство о приемке. _____	13
Контактная информация _____	14

⚠ Косилка предназначена для работы с малогабаритными тракторами мощностью 18...36 л.с.

⚠ Внимание все навесные орудия рассчитаны на использование только на рабочих (пониженных) передачах, эксплуатация их на транспортных (повышенных) передачах не допустима!

⚠ Перед началом работы с навесным орудием, работающим от ВОМ переведите орудие в рабочее положение. Установите рукояткой ручного газа средние положение. Включите ВОМ. Убедитесь в начале корректной работы орудия.

⚠ Установите рукоятку газа на максимум! (Это важно), так как ВОМ на подавляющем количестве тракторов зависимый от оборотов дизеля и 540 об/мин- это максимальное значение. Начните работу с 1 рабочей (пониженной передачи), в случае если Вы видите, что трактор и орудие легко справляется с работой допустимо перейти на верхние рабочие передачи и уменьшить обороты.

⚠ Перед подъемом орудия в транспортное положение отключить ВОМ

Введение

Данное руководство по эксплуатации разработано для ознакомления с устройством и правилами эксплуатации и регулировки косилок навесных типа Н22. Пожалуйста, прочитайте данное пособие до конца, прежде чем начинать пользоваться орудием. Выполнение всех рекомендаций поможет увеличить производительность и срок службы оборудования.

Основное назначение косилки – скашивание и измельчение травостоя высотой не менее 20 см, расчистка диких газонов с побегами кустарника, молодых деревьев, лопуха. Может применяться для удаления подлеска и для обслуживания придорожных территорий.

При использовании цепов-молотков может применяться для уборки растительных остатков кукурузы и подсолнуха.

Ознакомление с информацией по технике безопасности.



Этот символ «▲» предупреждает об опасности. Если Вы увидите этот знак на оборудовании или в данном руководстве, будьте внимательными, так как существует опасность получения травматизма. Следуйте рекомендациям и указаниям.

Выполнение указаний по технике безопасности.

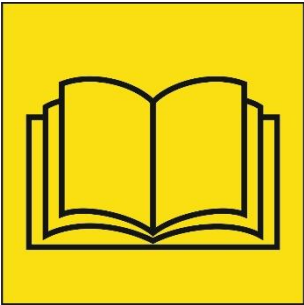

Внимательно прочитайте все указания по технике безопасности, которые содержатся в данном руководстве и осмотрите все знаки на оборудовании. Сохраняйте знаки в хорошем состоянии. Замените поврежденные или отсутствующие знаки по технике безопасности. Убедитесь, что на новом оборудовании и на

замененных деталях есть необходимые знаки по технике безопасности.

Если Вы не понимаете содержание данного руководства, обратитесь за помощью к производителю или дилеру.

Предостережения техники безопасности в зоне работы.



Ответственно относитесь к работе с роторной косилкой.

Не допускайте близкого приближения посторонних к зоне работы менее чем на 30 м.

В процессе эксплуатации есть опасность вылета мусора и мелких

камней с высокой скоростью. Это может привести к ударам и рассечениям. Берегите зрение и используйте средства защиты.

Опасность вращающихся частей.



Роторная косилка имеет быстро вращающийся ротор с закреплёнными ножами.

Попадание в зону работы ножей может привести к серьёзным травмам и ампутации конечностей.

Не приближайтесь к работающей косилке! Все действия с оборудованием проводить только при отключенном приводе и заглушенном тракторе.

Опасность карданного вала.



Оборудование приводится в действие при помощи карданного вала, который несёт повышенную опасность захвата одежды и наматывания конечностей. Это может привести к серьёзным травмам.

Карданный вал должен иметь неподвижный защитный кожух с соответствующими предупреждающими знаками техники безопасности.

Опасность ременной передачи.



Косилка в своём составе имеет ременную передачу. Высока опасность затягивания одежды и рук между ремнем и шкивами с причинением серьёзных травм.

Запрещено использовать косилку без защитного кожуха, ограничивающего доступ в зону повышенной опасности.

Все действия с оборудованием проводить только при отключенном приводе и заглушенном тракторе.

Опасность случайного опускания оборудования.



Существует опасность случайного опускания навесного устройства из поднятого положения.

Поскольку оборудование имеет значительную массу, опускание на ноги может привести к серьёзным травмам.

В связи с тем, что опускание оборудования происходит под собственным весом, этот процесс внезапен и не позволяет среагировать на опасность.

⚠ *Виды опасных воздействий, представляющих опасность для имущества, здоровья людей, животных при использовании и обслуживании косилки:*

1. *Опасность вращающихся частей;*
2. *Опасность случайного опускания косилки из поднятого положения на поверхность;*
3. *Опасность изменения взаимного расположения составных частей косилки относительно друг друга и косилки относительно трактора при подъеме/опускании;*
4. *Опасность удара твердыми предметами, выбрасываемыми роторами вместе с травой.*
5. *Опасность травмирования о рабочие органы (ножи) косилки.*

⚠ Посторонние предметы, попавшие под ротор, могут вылетать из-под косилки с высокой скоростью!

Запрещено при работе косилки приближаться к ней посторонним ближе 30м!

Технические характеристики

Модель	H22.00.000	H22.00.100	H22.00.200
Ширина захвата, см	125	145	145
Минимальная требуемая мощность трактора, л.с.	18	22	22
Частота вращения ВОМ трактора, об/мин	540		
Высота среза, мм	10-160		
Диаметр ротора, мм с ножами	325		
с молотками	360		
Количество ножей, шт	52	60	60
Скорость вращения ротора, об/мин	2010		
Масса, кг	160	175	205
Суммарное смещение от оси движения трактора, мм	нет		400



Рис.1 Устройство косилки

К основным составным частям косилки относятся: карданный вал 1, служащий для передачи вращающего момента от вала отбора мощности (ВОМ) трактора к рабочим органам косилки через редуктор 2 и ременную передачу 3; рама навески орудия 4 для навески орудия на систему трехточечной гидронавески трактора, защитный кожух 5, который защищает оператора от вылетающих кусков мусора; рабочий орган 6, на котором закреплены Y-образные ножи или молотки.

Сдвижная косилка Н22.00.200 оснащена гидроцилиндром позволяющим смещать косилку относительно оси трактора.

Сдвижная косилка агрегируется с трактором, оснащенным доп. гидрораспределителем. Ход штока 400 мм; 75 мм в сторону дороги и 325 мм в сторону обочины.

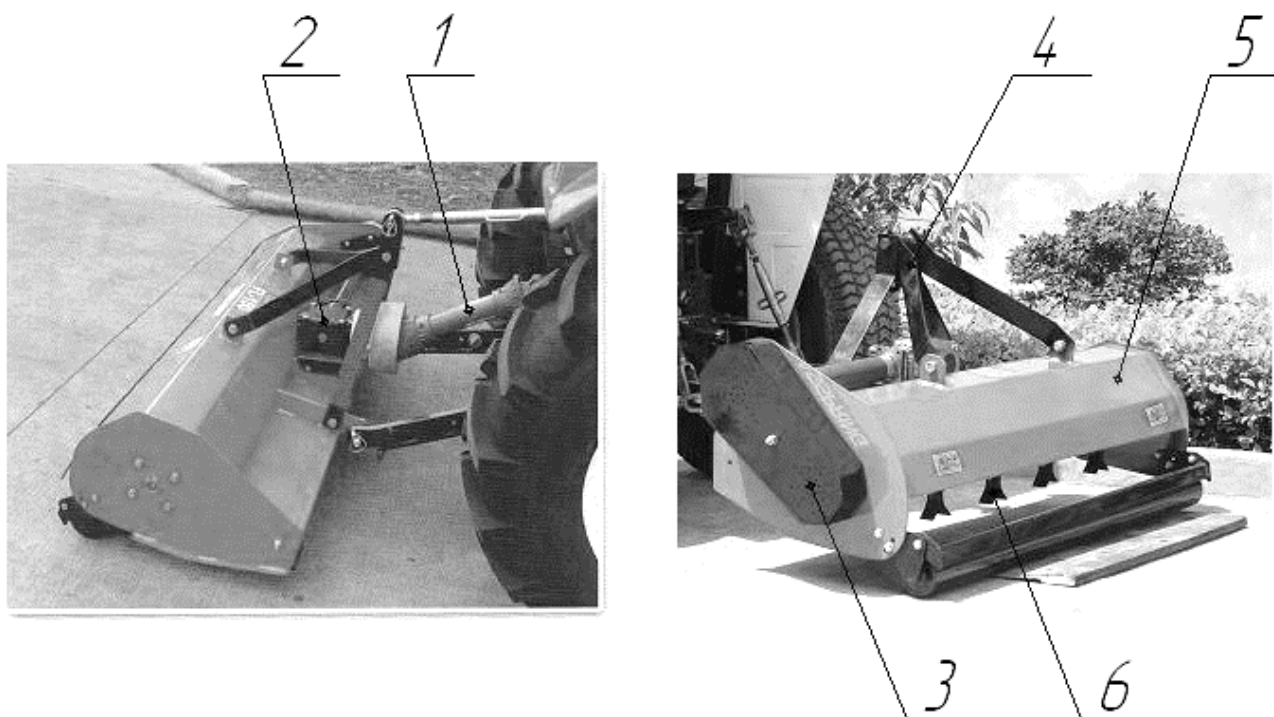
Принцип работы косилки: крутящий момент от ВОМ трактора передается через карданный вал, конический редуктор и ременную передачу на рабочий вал, с закрепленными шарнирно ножами, которые скашивают траву, измельчают ее и, за счет центробежной силы, выбрасывают ее на прокос.

Подготовка к эксплуатации

1. Косилка присоединяется к трактору при помощи стандартной 3-точечной системы сельскохозяйственной навески. Для установки необходимо поставить трактор задней стороной к средней части рамы навески орудия, опустить рычаги навески до нужной высоты. Соединить нижние тяги навесного механизма трактора с пальцами навески косилки, затем соединить выходной вал редуктора орудия с валом отбора мощности трактора с помощью карданного вала. Соединить верхнюю регулировочную тягу навески трактора с соответствующим отверстием в раме навески орудия с помощью соединительного пальца.



Рис.2. Карданный вал в сборе

1-фиксатор, 2, 6-шарнир универсальный карданный,

3-вал соединительный, 4-втулка соединительная, 5-крестовина.

2. Перед запуском косилки в работу необходимо произвести регулировку относительно поверхности земли. Опускайте орудие до тех пор, пока нижний край ножа косилки не достигнет необходимого расстояния (высоты среза). Проверьте, все ли ножи находятся на одинаковом расстоянии от поверхности почвы, если необходимо, отрегулируйте правую балку для приведения рабочих органов в горизонтальное положение.
3. Перед пуском в работу необходимо проверить крепление ножей к рабочему валу косилки и проверить уровень масла в редукторе. Нормальный уровень масла – $1/2 \dots 2/3$ от объема. При необходимости добавьте масло ТАД-17. Проверьте наличие смазки в шарнирах карданного вала, при необходимости добавьте смазку ЛИТОЛ-24 через масленки

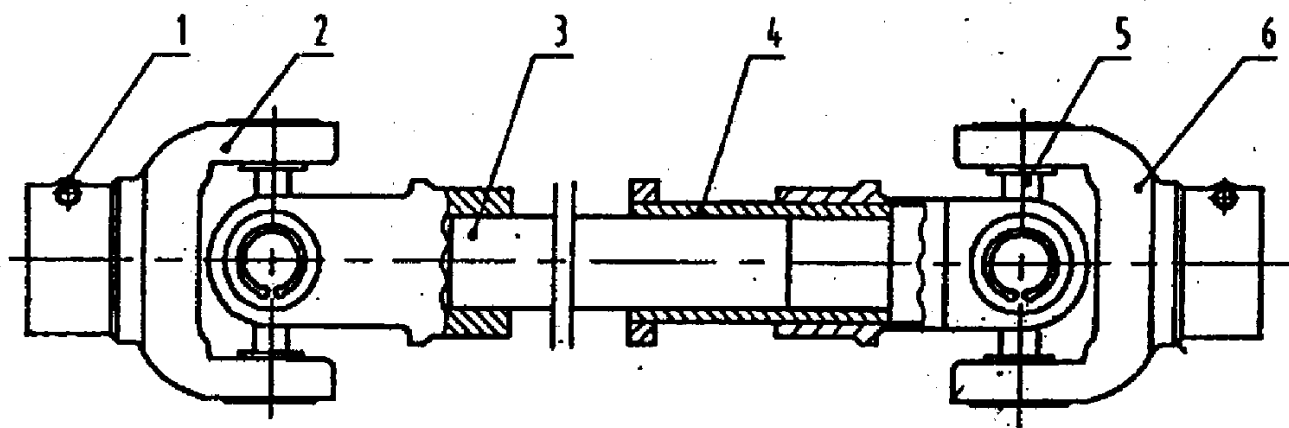
Эксплуатация

1. Во время кошения контролируйте отсутствие людей и постороннего имущества в опасной близости;
2. Во время кошения поддерживайте номинальные обороты двигателя. Снижение оборотов может отрицательно влиять на качество скашивания;
3. Перед подъемом косилки в транспортное положение во избежание поломки карданного вала отключайте ВОМ трактора.

Меры безопасности при эксплуатации орудия

⚠ Внимание! Роторная косилка имеет вращающиеся рабочие органы повышенной опасности.

1. приступая к работе, машинист должен внимательно прочесть руководство по эксплуатации косилки, быть знаком с конструкцией трактора;
2. не работайте со снятым защитным кожухом механической передачи!
3. во время опробования, запуска и последующей работы посторонние, дети, животные не должны находиться на расстоянии менее 30 м!
4. все работы по подключению к трактору и регулировке должны производиться при отключенном двигателе трактора и выключенном вале отбора мощности;
5. перед пуском в работу роторной косилки необходимо убедиться в надежности крепления скашивающих ножей во избежание их самопроизвольного отрыва при работе.
6. запрещается работа при движении трактора назад;
7. необходимо соблюдать скоростной режим при работе с косилкой;
8. при повороте трактора необходимо поднимать косилку для избежания поломок или изгиба ножей;
9. запрещается приближение к вращающимся органам во время работы орудия;

10. при обнаружении неисправностей или появлении ненормального шума необходимо заглушить двигатель, отключить ВОМ от работы и проверить исправность орудия;
11. необходимо соблюдать особую осторожность при работе на склоне;
12. после каждого использования рекомендуется очищать косилку от грязи и смазывать рабочие органы маслом для предохранения от коррозии.

Техническое обслуживание

Для увеличения срока эксплуатации и обеспечения нормальной работы косилки необходимо проводить своевременное техническое обслуживание.

⚠ В зависимости от технического состояния оборудования и условий работы периодичность технического обслуживания может меняться для обеспечения постоянной технической готовности и безопасности.

Ежесменное техническое обслуживание

- очистка косилки от загрязнений
- проверка затяжки болтовых соединений
- проверка шплинтов пальцев крепления навески
- проверка целостности и замена при необходимости рабочих органов – ножей
- проверка оборудования на отсутствие течи масла, при необходимости устранить, долить масло.

Сезонное техническое обслуживание (СТО)

- Выполнить работы ЕТО;
- проверка состояния подшипников и уплотнений редуктора
- замена масла в редукторе
- проверка и смазка подшипников рабочего вала
- проверка и смазка игольчатых подшипников карданных шарниров;
- восстановление поврежденного лакокрасочного покрытия

Установка и замена ножей.

⚠ ВНИМАНИЕ! Проверьте, чтобы во время установки или затяжки крепления ножей косилка была зафиксирована и неподвижна.

Запустите двигатель, поднимите косилку, зафиксируйте ее рычагом управления положением на тракторе, чтобы косилка не могла опуститься даже в том случае, когда рычаг управления гидравликой перемещен в положение опускания. После этого подвесьте цепь на кронштейн цепи, чтобы зафиксировать орудие.

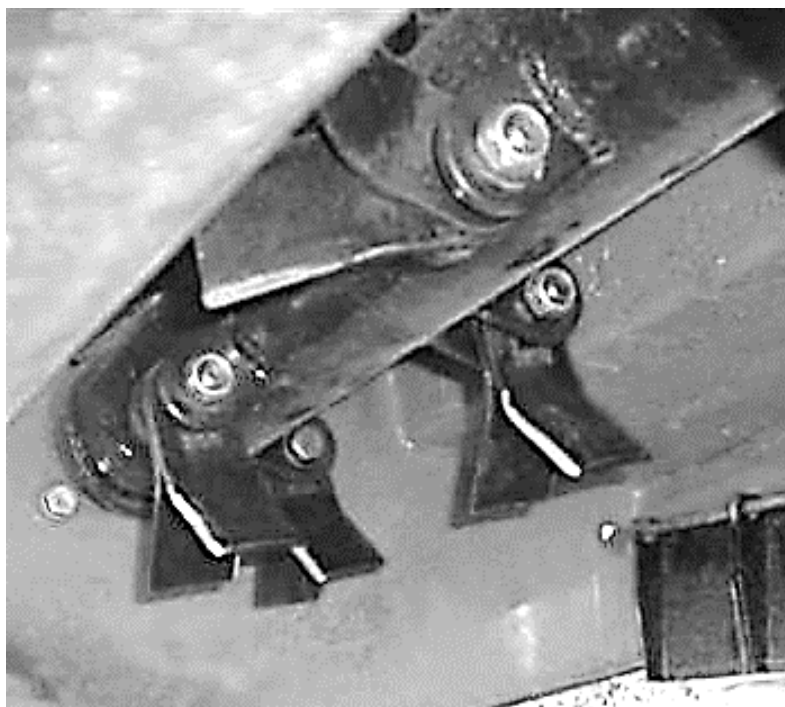
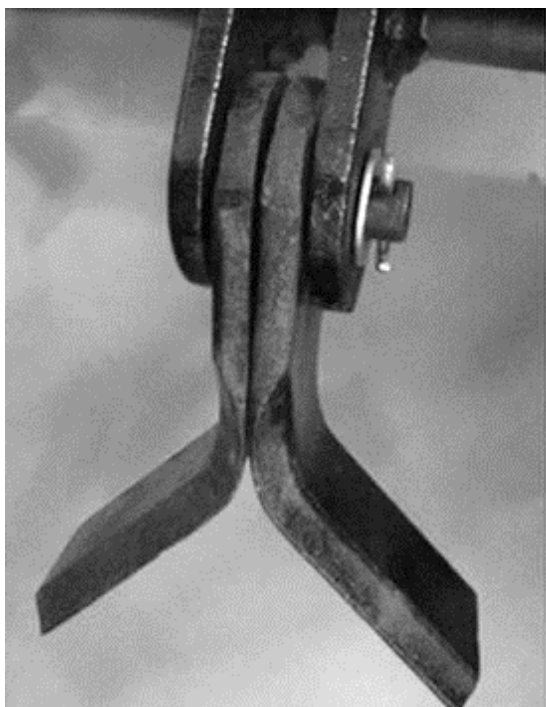

Ножи устанавливаются на проушины, расположенные на вращающемся валу болтовыми соединениями

Хранение

Подготовку косилки к межсменному, кратковременному хранению (от 10 дней до 2-х месяцев) и длительному хранению (свыше 2-х месяцев) производите в соответствии с ГОСТ 7751-85.

Перед постановкой косилки на долговременное (более 3-х месяцев) хранение провести СТО, дополнительно:

- ослабить или снять приводные ремни;
- смазать незащищенные места смазкой ЛИТОЛ-24.

Хранить косилку в закрытом помещении или под навесом.

Транспортирование

Транспортирование косилки на дальние расстояния возможны всеми видами транспорта с соблюдением правил транспортирования на них.

Утилизация

Выработавшая ресурс, поврежденная, не подлежащая восстановлению косилка подлежит сдаче в металлолом.

Каталог запасных частей

Наименование	Примечание
Подшипник UCF 206	Фланцевый подшипник рабочего вала
Подшипник 80205 ГОСТ 7242-81	Подшипник прижимного ролика
Нож Y	Рабочий орган: нож типа Y (Китай)
Молоток	Рабочий орган: молоток (Китай)
Ремень B1000	Приводной клиновой ремень
AM281-874DL500	Редуктор
Манжета 45x72x10	Манжета вала редуктора
H22.13.001 Втулка скольжения	Полимерная втулка для каретки сдвижной косилки

Паспорт

Косилка роторная Н22

Заводской номер № _____

Дата выпуска _____

Дата пуска в эксплуатацию _____

Гарантии изготовителя.

Изготовитель гарантирует работу косилки при соблюдении потребителем правил эксплуатации, технического обслуживания, условий транспортирования и хранения.

Гарантийный срок - 12 месяцев со дня ввода в эксплуатацию, но не более 18 месяцев со дня отгрузки.

Предприятие-изготовитель не несет ответственности за неисправность косилки в случае несоблюдения потребителем правил эксплуатации, технического обслуживания, транспортирования и хранения, установки на косилку комплектующих, не предусмотренных документацией предприятия-изготовителя, а также при внесении потребителем в конструкцию косилки изменений, не согласованных с изготовителем. Гарантия не распространяется на косилку, которая эксплуатировалась в транспортном положении (без опоры на лыжах) или при углах местности, превышающих допустимые.

Изготовитель оставляет за собой право вносить в конструкцию изменения, не ухудшающие эксплуатационных характеристик косилки.

Свидетельство о приемке.

Косилка роторная Н22, заводской № _____,

соответствует действующей технической документации, принят ОТК и признан годным для эксплуатации.

ОТК _____ / _____ / _____
подпись дата расшифровка подписи

М. П.

Контактная информация

ООО «ТРАКТОР»

🏠 456584, Челябинская область, г. Еманжелинск, ул. Ленина, 10.

☎ 8 (35138) 2-41-04; 8 (35138) 2-41-13; 8 (351) 220-01-28

📧 uralec.pф, минитрактор.pф,

✉ minitractor@mail.ru uralets.tractor@ya.ru

Представительства и сервисные центры

ООО «ОПЛА»

🏠 117405 г. Москва, Варшавское ш., 141 стр. 80

☎ 8(495) 640-66-07; 8(903) 204-24-24

🏠 Московская обл, Чеховский р-н, с.Новый Быт,
ул. Молодёжная, Промзона (напротив д. №30)

☎ 8(916) 828-04-00

✉ info@oplamash.ru 🌐 www.oplamash.ru

Татарстан, Удмуртия, Башкортостан инженер по гарантии, Петров В. С.

🏠 Татарстан, Менделеевский р-н, д. Енабердино

☎ 8(906) 3333-913

🌐 www.трактор18.pф

ИП Фатихова Л.А.

🏠 г. Бугульма, ул. Ягофарова 24

☎ 8(927) 465-12-94

🏠 г. Альметьевск, ул. Советская 42а

☎ 8(986) 931-55-50

🏠 г. Набережные Челны, Казанский п-т 253а

☎ 8(906) 122-25-78

✉ buga400418@gmail.com

🌐 www.минитракторишка.pф

ООО «Салават»

Уральский региональный центр минитехники

🏠 Башкортостан, п. Кушнаренково

ул. Базарная 1/1

☎ 8(34780) 5-31-83; 8(927) 30-35-348;

8(937) 164-77-75

✉ motosentrrb@yandex.ru 🌐 www.motorb.ru

Республика Чувашия

ИП Дмитриев Ю.С.

🏠 г. Канаш, ул. Полевая, 20

☎ 8(83533) 4-16-19; 8(987) 668-89-43

🌐 www.трактор21.pф

Пермский край

Торговый дом "Стефи-Техника"

🏠 с. Фролы, ул. Сибирская, 28А

☎ 8(342) 299-83-73

🌐 www.трактор59.pф

Тверская область

ООО «ФТГ-Агро»

🏠 г.Тверь; ул.Ефимова-40/1

☎ 8(4822) 42-46-00; 8(920) 156-28-28

🌐 www.трактор69.pф

Ленинградская область

ИП Маслевцов Д. А.

🏠 г. Санкт-Петербург, Выборгское шоссе, 214

☎ 8(911) 925-55-25

✉ tractor.spb@mail.ru

Омская область

ИП Иванищев

🏠 г. Омск, ул. Авиационная 56

☎ 8(800) 500-77-01; 8(3812) 59-96-65;

✉ ekssib55@mail.ru

Оренбургская область

ООО «Техника Сервис»

🏠 г. Оренбург, ул. Донгузская, 64а

☎ 8 (3532) 37-46-48; 8(922) 625-63-64

🌐 www.трактор56.pф

Челябинская область

ИП Киселев В.В.

🏠 г. Челябинск, ул. Луценко 6, бокс 4

☎ 8(351) 215-03-61; 8(351) 215-03-48

🌐 www.трак74.pф

Новосибирская область

ООО «Трактор-54»

🏠 г. Новосибирск, ул. Тюменская 4, оф.203

☎ 8(383)350-71-11; 8(983) 303-35-55

✉ traktorsk.54@yandex.ru; trak54@yandex.ru

🌐 www.трактор54.pф

Республика Беларусь

ЧТУП «ТехноАгро»

🏠 Беларусь, Гомельская обл. г. Гомель,

пр-т Октября-29

☎ +375-29-647-55-15; +375-33-333-55-15;

🌐 www.mtz-belarus.by, www.avtovelomoto.by

Республика Армения

ООО «СПЕЦМАШ»

🏠 Армения, 0041 г. Ереван, ул. Арцахи 28/15

☎ +374-10-43-44-77

✉ market@specmash.am

Республика Киргизия

ООО «АХТС-Уралец»

🏠 Киргизия, г. Бишкек,

ул. Абдрахманова 170в (ТЦ МОТО), каб.50

🏠 Киргизия, г.Токмак, ул. Жантаева

(Шоссейная) 1, Чуйская автобаза.

☎ +996-0554-555-191; +996-0701-555-191;

+996-0776-555-131

✉ uralec-kg@mail.ru